

Elektronisten säätimien ohjelmointi

OHJELMOINTI

Ohjelmointitilaan päästään pitämällä painikkeita **A** ja **C** painettuina noin **10 sekuntia** (merkkivalot **A** ja **C** syttyvät). Pidä sen jälkeen haluamaasi painiketta **A - E** painettuna kunnes valitun painikkeen merkkivalo vilkkuu. Vahvasta ohjelmointi painamalla valittua painiketta toistamiseen. Kun merkkivalo painikkeessa **D** syttyy, on ohjelmointi valmis. Perustilaan voidaan aina palata toistamalla ohjelmointi. Kun merkkivalo painikkeessa **C** syttyy, palautuu ohjelmointi perusasetukseen.

Valot ei saa olla päällä liesikuvussa kytkentää tehdessä.

B3 Tender

OHJELMOINTITILAT

- A - Vain työvalaistus.
- B - Ei säätöpellin aikaohjausta.
- C - 80V keskustuulettimen perustila.
- D - Keskustuulettimen nollatila.
- E - Ei säätöpellin eikä keskustuulettimen aikaohjausta.

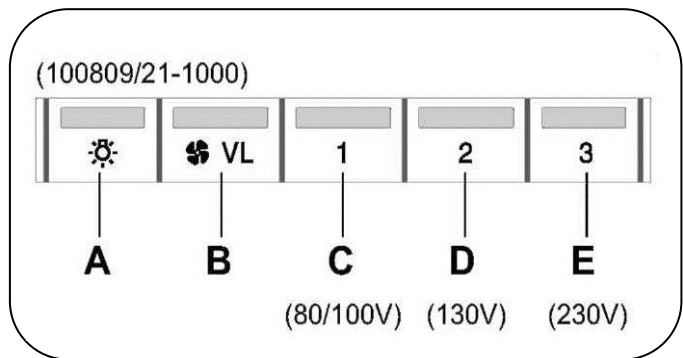

B4 Tender, Opal, Stil, F600

OHJELMOINTITILAT

- A - Vain työvalaistus.
- B - Ei säätöpellin aikaohjausta.
- C - 100V(110V Suomessa) keskustuulettimen nopeus 2
- D- Keskustuulettimen nollatila.
- E - Ei ohjelmointitoimintoa.

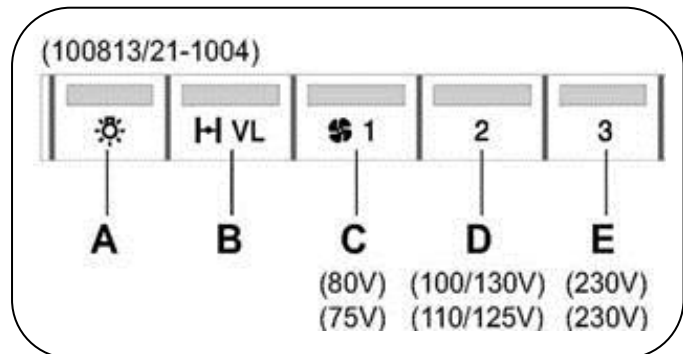

Franke Finland ei ota mitään vastuuta vahingosta jotka saattavat aiheutua 0-asennon käytöstä vastoin asunnon ilmanvaihtojärjestelmän toimintaperiaatteita.

Liesikuvun 0-asennon kytkentä

F251

Irrota nopeudensäätimen nuppi. Nupissa on kaksi eri paksuista kielekettä. Taita ja leikkaa leveämpi kieleke pois. Laita nuppi takaisin paikalleen. Nyt nupin voi kääntää 0-asentoon.

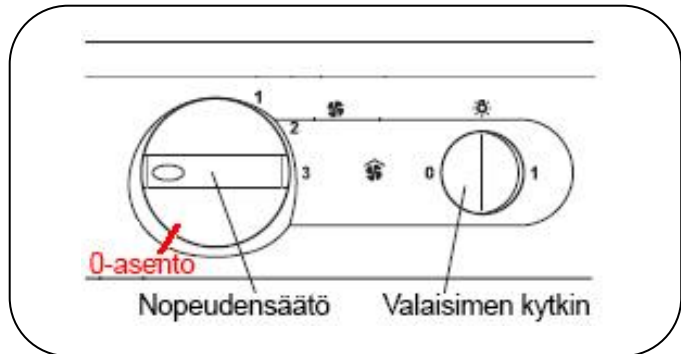

F480 ja F490

Irrota nopeudensäätimen nuppi kokonaan. Koneen sisällä nupin kohdalla on akseli. Akselin ympärillä on muovinen osa, joka estää 0-asennon. Poistamalla muoviosan, mahdollistetaan nopeudensäätimen nupin kääntö 0-asentoon.

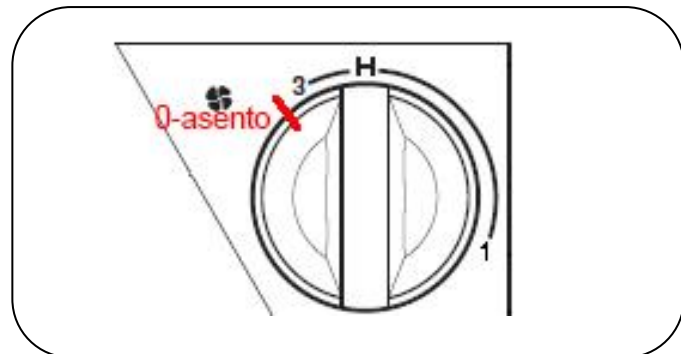

Franke Finland ei ota mitään vastuuta vahingosta jotka saattavat aiheutua 0-asennon käytöstä vastoin asunnon ilmanvaihtojärjestelmän toimintaperiaatteita.